

Основи дизайну

Українські народні прикраси



Традиції



Українські народні прикраси

- У певні періоди часу розмір, форма, матеріали та сплави намистинок видозмінювались, що свідчить про стрімкий розвиток ювелірного ремесла нашого народу. Деякі прикраси стали не просто частиною однієї зі сторінок історії, а посіли провідне місце серед традиційного колориту української культури



Згарди



- В давні часи українські жінки дуже часто одягали згарди, адже вони не лише мали привабливий вигляд, а й були наділені властивостями оберегу. Як відомо, згарди прийшли до нас від солярного культу аріїв-рахманів з Карпат. Це дуже особлива прикраса, яка на той час відігравала значну роль у повсякденному житті українців. Замість чарівних намистинок гуцули нанизували у три ряди литі хрестики, а між ними розміщували мідні трубочки чи спіралі, згорнуті в латуні чи міді. До речі, перш за все згарди замовляли, а вже тоді одягали на ланцюжки і проводили ініціацію - обряд, яким юнаків та дівчат переводили у дорослі вікові класи. Кількість таких рядків свідчила про духовний авторитет та значущість мольфара. Згодом згарди втратили свою магічну особливість і їх стали дарувати як жінкам, так і маленьким дітям.



Згарди



Салби

- Салба - нашійна прикраса, яка складається із різноманітних монет, що кріпляться на полотняну основу. Подорожуючи, чоловіки збирали заморські «медальйони» та привозили додому. Жінок настільки приваблювали чужоземні монети, що вони вирішили з них створити ось таку прикрасу. Пізніше українці почали додавати до намиста й місцеву валюту.

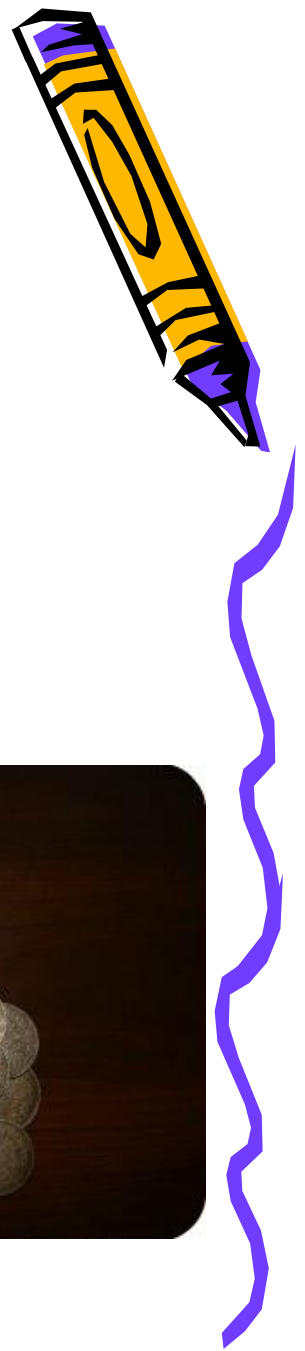

Шелести

- Шелести (інша назва сороківці) - це металеві буси, які складаються із невеличких дзвіночків. Саме Гуцульщина стала осередком для сороківців. Іноді замість дзвіночків жінки нанизували монети або ж різноманітні медальйони, а між ними одягали спіральні трубки.



Гердани

- Таку продовгувату прикрасу носили переважно чоловіки, проте згодом гердани почали прикрашати й жіночі вбрання. Інколи українські дівчата вплітали серед бісеру невеличкі люстерка. На Волині, Поділлі та Галичині гердани були досить популярними. Орнамент та візерунок плетіння залежав від певної місцевості українських земель.



Гердани

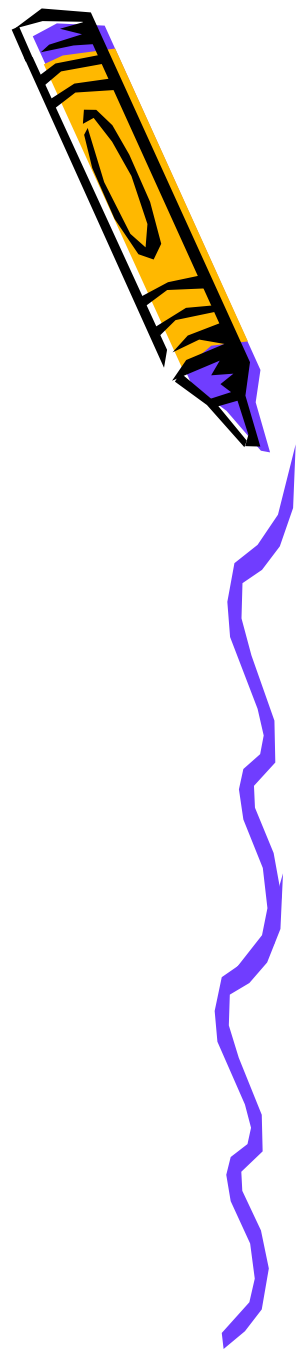

Пацьорочки

- *«Аж ня любиш, як я, щиро, солодкий Василю, то купи ми пацьорочки на біленьку шию»,* - так в коломийці зверталася юна дівчина до коханого, аби той довів своє щире кохання. Найдорожчими вважались писані торочки, які виготовлялись лише у Венеції - на острові Мурано. Тамтешні майстри перлів віками зберігали технологію виготовлення венеціанського скла, оскільки за розголошення таємниці жорстоко карали. Кожна намистинка власноруч вимальовувалась митцями.



Пацьорки



- Намисто "писані пацьорки". Скло, інкрустація, розпис, позолота. Гуцульщина. ХІХ ст.





- Намисто весільне. Скло, інкрустація, позолота, срібні монети, мідні дзвіночки "колокільця", латунні застібки-чепраги. Гуцульщина. Друга пол. ХІХ ст.

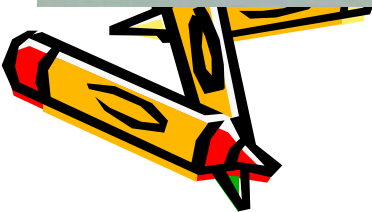

Баламути

- Білі баламути (особлива назва перламутру) втілювали дівочу цноту та красу. Однак вони були не такі популярні, як наприклад прикраси червоного кольору. Дуже часто до намистинок додавали медальйони обереги: іконки, хрести з викарбуваними символами.



Дармовіси

- Буси дармовісів (інколи називають світлячками) чимось нагадують ялинкові прикраси. Зазвичай, на підвіску нанизували намистинки с дутого скла. Трохи пізніше вони набули значної популярності серед українських панянок починаючи з 19-го століття.

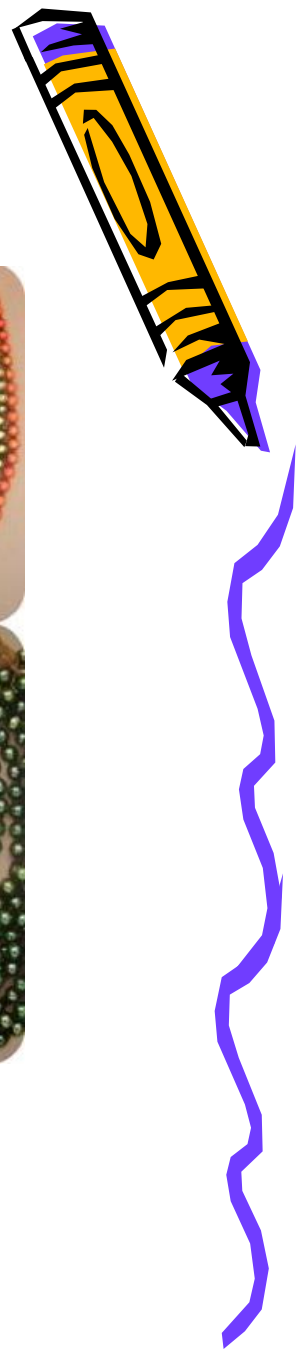

Коралі (бунти)



- Червоні бунти являються важливим елементом традиційного вбрання. Прикраса складається з коралових циліндриків, а кількість рядків з намистинками може сягати від 1 до 25. Більш дорогими вважалися коралі оброблені у вигляді овалів, чи барилець. Дешевші намистинки були досить маленькими та «колючими» і мали циліндричну форму. Дуже часто до коралів додавали буси срібного кольору та різноманітні медальйони. Українці вважали, що бунти були наділені магичними властивостями виліковувати різні хвороби. За повір'ям, якщо нитка на намисті обірветься, то це принесе нещастя господині, а літні жінки взагалі відмовлялись від такої прикраси.



Коралі (бунти)

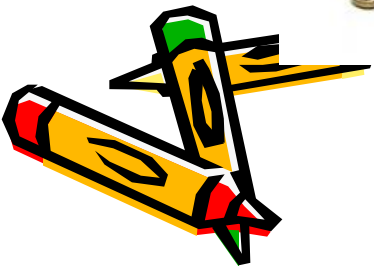

Коралі



Намисто з
"пугвицями".
Корал, метал.
Черкащина. ХІХ ст.



Дукачі

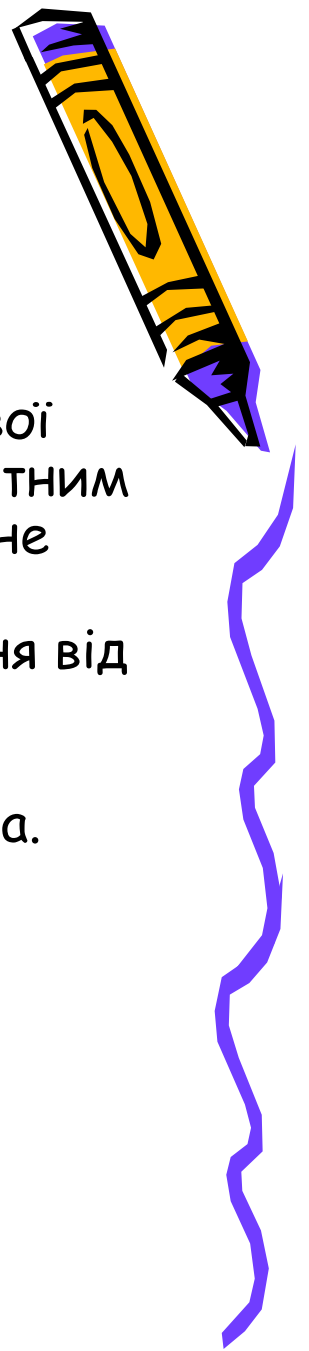

- Дукач - це прикраса, яка має вигляд великої металевої монети з поєднанням невеличкого банта та різноманітним коштовним камінням. Ця прикраса займала центральне композиційне місце серед усього набору намист. За традицією, дукач передавався з покоління у покоління від хрещеного батька до племінниці. Як тільки дівчинці виповнювався рік, їй у подарунок дарували ось таку прикрасу, яку вона мала одягати лише на великі свята.



Дукачі



Дукачі

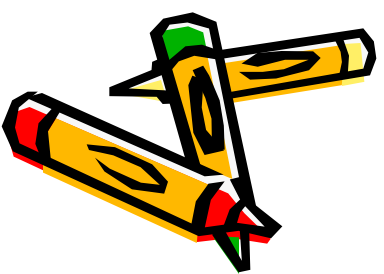
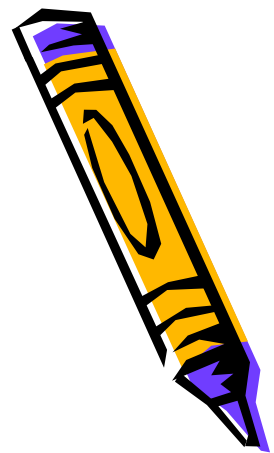



126. Серезки.

- а) Полтавщина. Кін. XVIII ст.*
- б) Черкащина. Поч. ХХ ст.*
- в) Серезки «калачики з металіками». Черкащина, Кін. ХІА*
- г) Черкащина, Кін. ХІХ ст.*
- д) Чернігівщина. Середина ХVІІІ ст.*
- е) Підвіски до серезок. Чернігівщина. Середина ХVІІІ ст.*

церкви було викопано скарб – близько двохсот шість серезок «змійок», виготовлених зі світлого сріблястого сплаву, що датуються серединою ХІХ ст.²⁷ Часто вушка припаювали декоративні елементи у вигляді розеток. Іноді розетки були значних розмірів, мала вигнуту сферичну поверхню і в центрі прикрашали кольоровим камінчиком.

Були також плоскі розетки з розлогими пелюстками і кораліком в центрі²⁸. Замість розетки до вушка прикріплювали іноді випуклу порожнисту півкулячу розетку. Серезки цієї групи мають просту і чітку будову, перший план в них виступає функціонально-конструктивна частина – вушко, на якому кріпиться декоративний елемент. Пропорції між цими частинами іноді змінювались, і в одних виробках переважає чітка конструктивність, в інших – декоративність. Їх об'ємний лад визначають орнаментальність форм, світлові ефекти рельєфних металевих поверхонь, кольорові вкраплення.

До цього ж типу слід віднести серезки, в яких верхня частина зроблена, як душка – вушко, а нижня – як півмісяць або півколом вигнута пустотіла трубка («кишечки», «калачики», «рогалички»). На різьблених серезках прикріплювали металеві кульки. І верхня прикрашалась ритованим рослинним орнаментом. Форма цих виробів відома серед прикрас давньоруських майстрів, вона нагадує стародавній підвісний лунний, а також квітчастий місяцевидний. В асортименті виробів золотарів Середнього Придніпров'я є і ці серезки та металеві пустотілі намистини «рифани»: «пугиці» мають аналогії з формами виробів ювелірів Київської Русі.

До другого типу належать серезки, які мали вигляд серезки попереднього типу, але до них прикріплювали підвіску: пустотілу каплевидну, у формі кульки, сердечка, хрестика, дрібних намистин коралю, бусини тощо²⁹.

Серезки з орнаментальними шпигами і підвісками виділяються значно складнішою будовою, більшими розмірами, активним використанням кольорових вставок зі скла, каменів, замість бісеру. Конструктивні

Серезки



Серезжки



Серезжка - підвіска
XI-XIII ст.

Зі скарбу на городищі Княжа
Гора, Черкаська область.



Серезжка - підвіска
XI-XIII ст.

Зі скарбу, знайденого на городищі
Княжа Гора, Черкаська область
1897 р.



Сучасні українські прикраси



Сучасні українські прикраси



- Каблучка Царівна-Лебідь: біле золото, діаманти (2,5 тис. - рекорд книги рекордів Гіннеса)





- Наші предки залишили по собі справжній скарб ювелірного мистецтва. Нам варто пам'ятати культурні спадщини нашого славетного народу. Адже це історія, а *«хто не знає своєї історії - той не має майбутнього»*.



Дизайн ювелірних виробів



- Дизайн ювелірних виробів - це область промислового дизайну, що знаходиться на стику естетики і технології виробництва. Як і в будь-якому сучасному промдизайне, дизайн прикрас або дизайн малих форм є складним з точки зору виконання завданням. При проектуванні ювелірних прикрас використовуються стандартні підходи до дизайну:



Дизайн ювелірних виробів

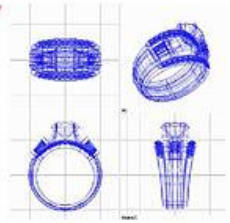

Дизайн ювелірних виробів



- Генерація ідеї - це один з найбільш складних етапів. Адже ідеї правлять світом, а не гроші. Саме тому наші дизайнери закінчували училища Фаберже і Стогановское. Самий складний і важливий етап у проектуванні — саме ідея. Всі помилки, допущені на стадії етапу синтезу ідеї — дуже дорого виправляти.
- Концептуальне опрацювання - мало створити ідею прикраси, потрібно зібрати комплекс ідей і синтезувати комплексну концептуальну модель майбутньої прикраси.



Дизайн ювелірних виробів



- Ескізне проектування або ескізування - створення декількох ескізів майбутнього прикраси на основі ідей, які народилися на попередніх двох етапах



Дизайн ювелірних виробів



- Створення макета прикраси - іноді після ескізу прикраси ще не зрозуміло, як буде виглядати об'єкт в реальному світі. Тут нам на допомогу приходять модельний пластилін і віск. З якого легко ліпляться і вирізаються начерки форм проєктованої прикраси. У дизайні ювелірних прикрас віск взагалі використовується повсюдно. Існує безліч різновидів ювелірного воску.
- Створення тривимірної моделі прикраси - в сучасній ювелірній галузі використовується вся міць сучасних САТР (Систем Автоматизованого Проектування) і CAD/CAM/CAE-систем. В трьох словах створення 3D моделі прикраси зводиться до візуалізації поверхонь, елементів виробу і деталей в комп'ютері. У комп'ютері проводиться аналіз майбутньої моделі на технологічність. Застосування САТР в дизайні прикрас дало потужний поштовх до розвитку галузі.



Дизайн ювелірних виробів

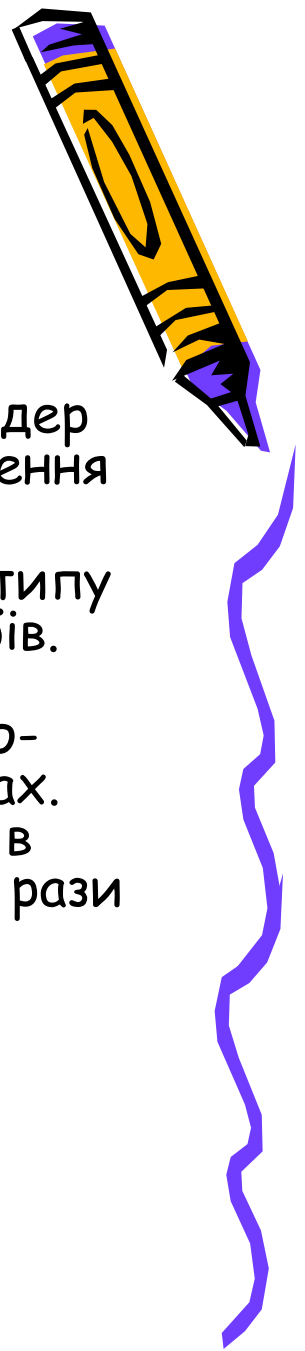

- Візуалізація ювелірного прикраси – в просторіччі рендер або рендеринг. Створення фотореалістичного зображення прикраси.
- Прототипування – створення повнорозмірного прототипу прикраси фінальний етап в дизайні ювелірних виробів. Зазвичай використовується технології швидкого прототипування на тривимірних принтерах, фрезерно-координатних верстатах і фото-полімерних принтерах. На виході виходить модель або воску (восковка) або в полімері. Полімери використовуються в ювлеирке в рази та десятки разів рідше ніж віск.
- *Після прототипування можна приступати до виготовлення або тиражування ювелірного виробу.*



Композиція

- Композиція - це засіб розкриття ідейно-художнього змісту витвору мистецтва, розташування основних його елементів і частин у певній системі і послідовності, способи з'єднання у одне ціле.



Елементи композиції

- Колір. «Важкість» кольору залежить від його світлості. Чим темніший камінь, тим він «важчий». Також важкість кольору залежить від фактурності. Кольори з грубою фактурою «важчі» гладких.
- Яскравість кольору - здатність кольору привертати і утримувати увагу людини. Явища віддалення і наближення кольору залежать від колірного тону. Теплі кольори виступають вперед, а холодні - відступають.

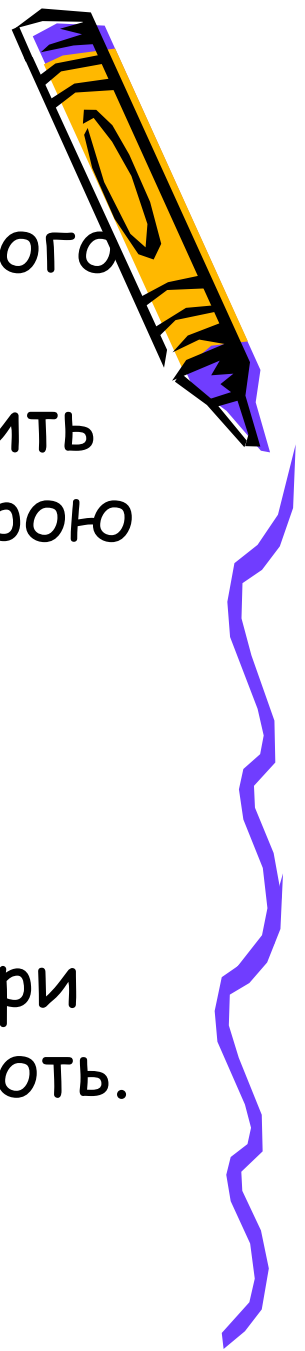

Елементи композиції

- Контраст і нюанс-засоби досягнення художньої виразності в дизайні. Людське око краще оцінює розміри за шириною, ніж за глибиною і висотою. Вертикальна протяжність здається довшою за горизонтальну, рівні, але по-різному розчленовані простори здаються неоднаковими.
- Пропорція - співрозмірність, певне співвідношення окремих елементів виробу.

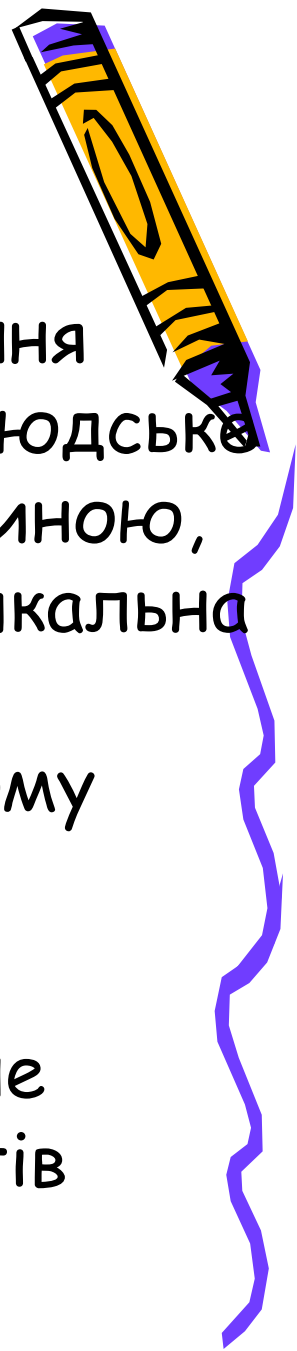

Елементи композиції



- Масштаб-це відношення лінійних розмірів що відображується на кресленні, до його розмірів в натурі. Значна кількість розчленувань виробу підсилює враження великого розміру виробу, але зменшує його масштаб.
- Симетрія і асиметрія-цими засобами досягається художня рівновага статичних і динамічних композицій. Симетричною називається всяка фігура, яка складається з геометрично і фізично рівних частин, належним чином розташованих відносно один одного.

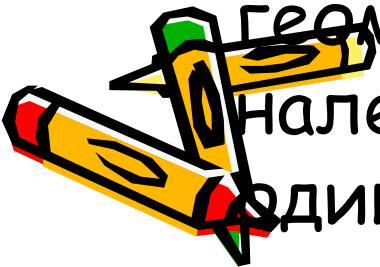

Елементи композиції



- Статичність і динамічність. Будь-яка фігура, що має центр або осі симетрії завжди статична відносно них. Куля, куб або паралелепіпед статичні в усіх напрямках. Конус статичний щодо осі симетрії, а вздовж неї він динамічний, оскільки по ній відбувається зміна форми.
- Метричність і ритмічність. Метричний лад є простим видом повторності, якщо він заснований на одному елементі, і складним, якщо ряди скоординовані з іншим елементом, дуже складним - якщо в композиції беруть участь кілька рядів і елементів ритмічної повторності. Ритм- це чергування властивостей каменю, що характеризує наростання або убування їх кількості, форм, розмірів.



Визначення стандартних дизайнерських рішень

		Вид виробу		Тіла обер- тання		Різьба	Огранову- вання				
		Вази	Кулі	Вироби з плоскою поверхнею			Каміт	Інталіі	Фасетне	Гладке (кабошон)	Галтовання
Гемологічні властивості											
Геометричні властивості	Розмір (см)	10,5- 25	3,0- 15	5,0- 30	1,0- 10	3,0- 10	0,1- 1,0	0,5- 1,0	1,0- 3,0		
	Форма	1:1:3	1:1:1	1:1:0,3	1:1:0,6	1:1:0,6	1:1:1	1:1:1	-		
Технологічні властивості		Твердість: низька (1-4)	+	+	+	-	-	-	-	+	
		середня (5-10)	+	+	+	+	+	+	+	+	
		Наявність тріщин:									
		висока	-	-	-	-	-	-	-	-	+
		середня	-	-	+	-	-	-	-	-	+
низька	+	+	+	+	+	+	+	+	+		
Крихкі	+	+	+	+	+	+	+	+	+		
Середньої в'язкості	+	+	+	+	+	+	+	+	+		
В'язкі	+	+	+	+	+	+	+	+	+		
Спайність:											
відсутня	+	+	+	+	+	+	+	+	+		
абсолютна	+	+	+	-	-	-	-	-	+		
повністю абсолютна	-	-	+	-	-	-	-	-	+		
Декоративні властивості		Малюнок:									
		однорідний	+	+	+	+	-	-	+	+	
		смугастий	+	+	+	+	-	-	+	+	
		концентрично- зональний	+	+	+	-	-	-	+	+	
		пейзажний	+	+	+	-	-	-	+	+	
		плямистий	+	+	+	-	-	-	+	+	
		Поверхневі ефекти	-	-	+	-	-	-	+	+	
		Прозорі	+	+	+	+	+	+	+	+	
		Напівпрозорі	+	+	-	+	-	-	+	+	
		Непрозорі	+	+	+	+	-	-	+	+	
		Блиск:									
		металічний	+	+	+	+	-	-	+	+	
		скляний	+	+	+	+	+	+	+	+	
алмазний	+	+	+	+	+	+	+	+			
Фактура:											
полірована	+	+	+	+	+	+	+	+			
лощена	+	+	+	+	+	-	-	-			
шліфована	+	+	+	+	+	-	-	-			
Хроматичні кольори	+	+	+	+	+	+	+	+			
Ахроматичні кольори	+	+	+	+	+	-	+	+			

Види виробів
та
дизайнерські
рішення

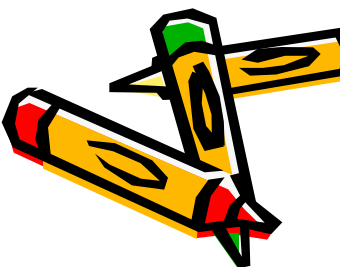

Техніка виконання виробу

Елементи філіграні:
а-кільце; б-напівкільце;
в-огірочок; г-грушечка;
д-збчик; е-розвівашечка;
ж-корнер, з-трійник;
и-головочка; к-стенек;
л-травка; м-завиток;
н-листочок; о-розетка;
п-пелюстка; р-жучок



~НАИБОЛЕЕ РАСПРОСТРАНЁННЫЕ ЭЛЕМЕНТЫ СКАНИ~



ЗАВИВКА



КОЛЕЧКО



ЗУБЧИК

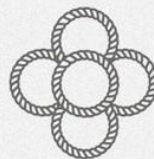

РЕПЕЙЧИК



ТРАВЧКА



ШЕСТЕРЁНКА



Філігрань(скань)

Ажурная скань:
декоративные элементы
спаиваются без фона



Наборная скань:
узор накладывается
на металлическую
основу



Объёмная скань:
композиция собирается
из отдельных частей



Філігрань(скань)

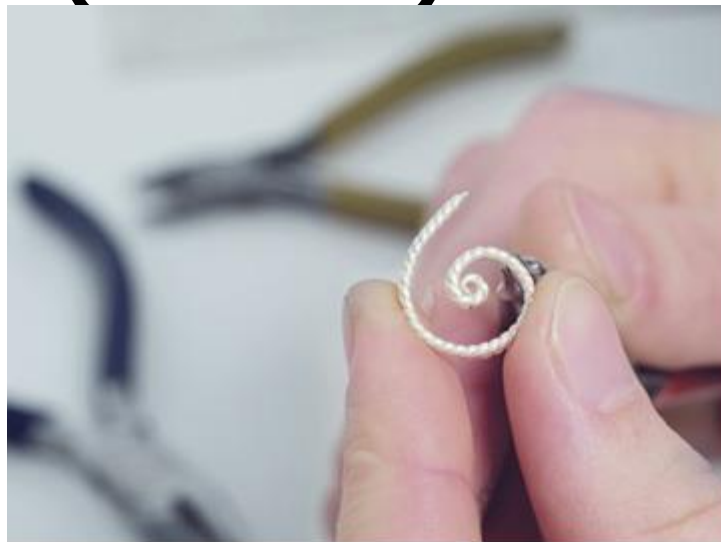

Зернь



Гудзики XVII-
XVIII ст. Росія



Сучасна каблучка з зернінням



Емалъ



Черніння



Черніння



Срібний виріб до і після черніння



Райдужне оксидування



Алмазна грань



Чеканка і мікрочеканка



Сатинування



стол



Матування



Каблучка

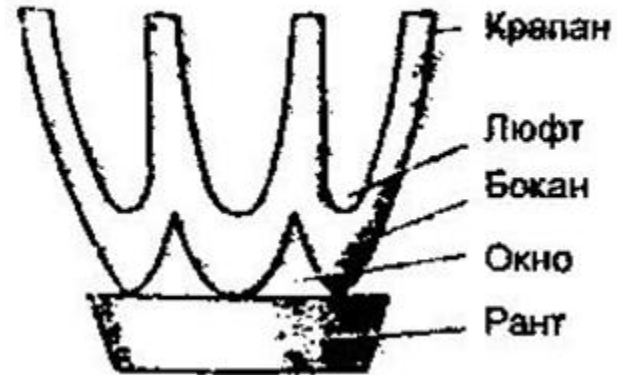
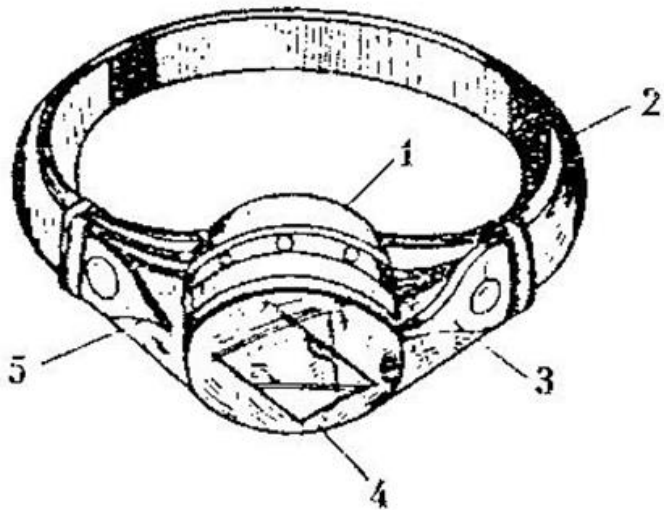
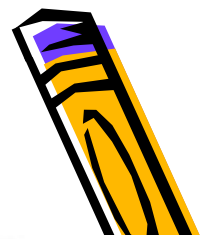

Крапановий каст

Мал. 5. Конструкція каблучки:
1 – рант; 2 – ободок (шинка);
3 – накладка; 4 – веімнь (вставка);
5 – оправа для каменя (каст)

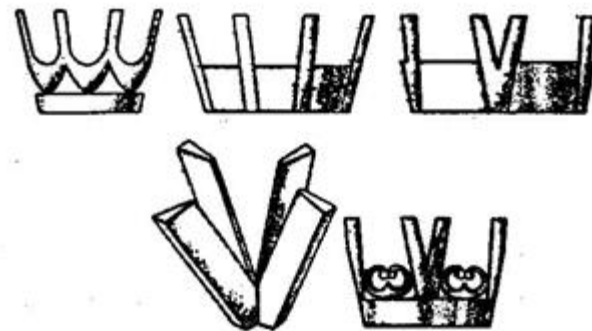

Види крапанових кастів



Каблучка

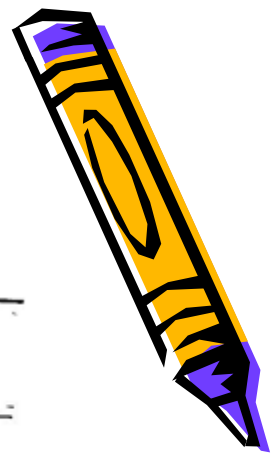

Види рантів:
а-плоский під
верхівку; б-вигнутий;
в-низькі під касти;
г-високий під
верхівку з одним
каменем;
д- високий під
верхівку з кількома
каменями

Дикелі:
а- гладкий;
б-ажурний



Серезжки

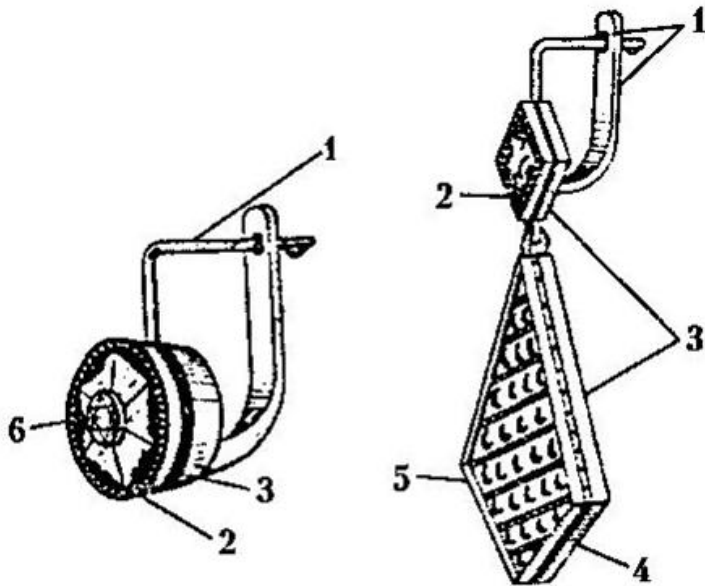

Мал. 7. Конструкція серг: 1 – замок; 2 – вершина серг; 3 – рант; 4 – підвіска; 5 – верхушка; 6 – камінь

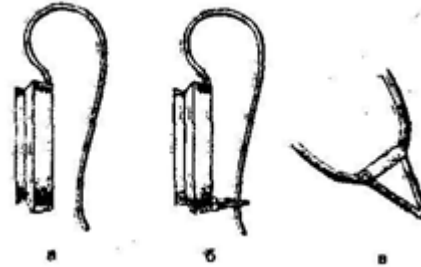

Серезжки на гачках:
а-вільний гачок;
б-гачок з петельним фіксатором;
в-петля

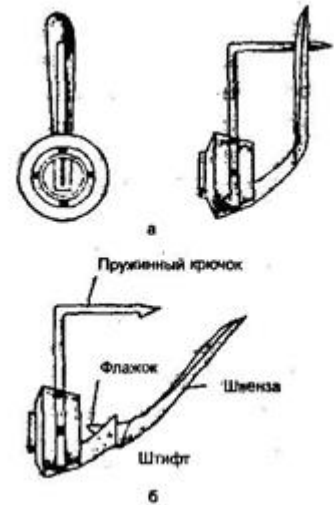

Серезжки з пружинним галантерейним замком

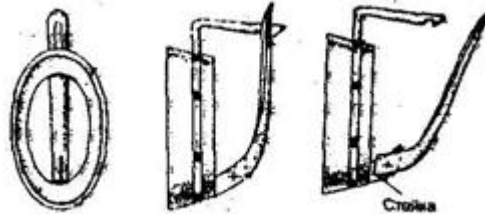

Серезжки з пружинним ювелірним замком:
а-зачинене положення;
б-відчинене положення замка



Брошка

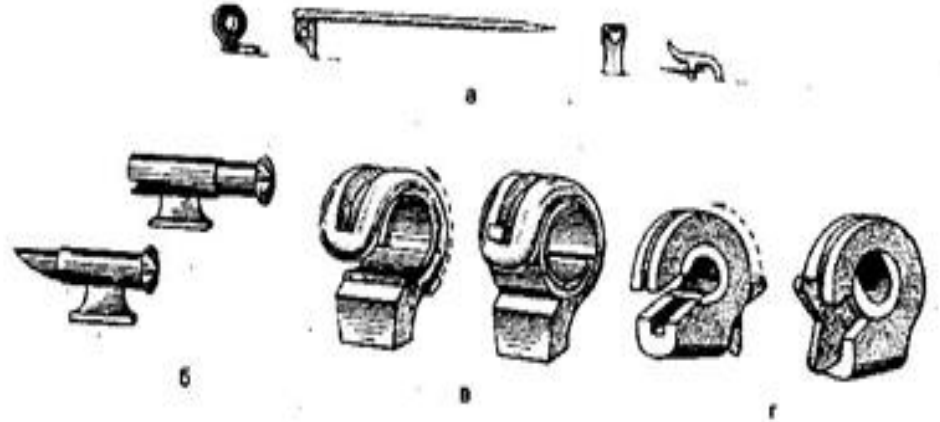
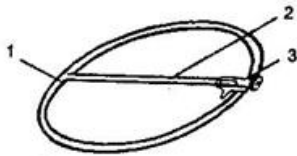
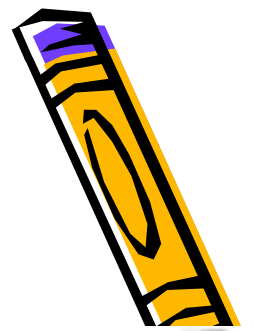

Види замків:
а-найпростіший(відкритий);
б- шомпольний;
в-револьверний;
г- візорний

1- Шарнірне з'єднання голки з брошкою;
2-застібна голка; 3-замок



Ланцюжки

~ВИДЫ ЗАМКОВ ЦЕПЕЙ~



КАРАБИН



ШПРИНГЕЛЬНЫЙ
ЗАМОК

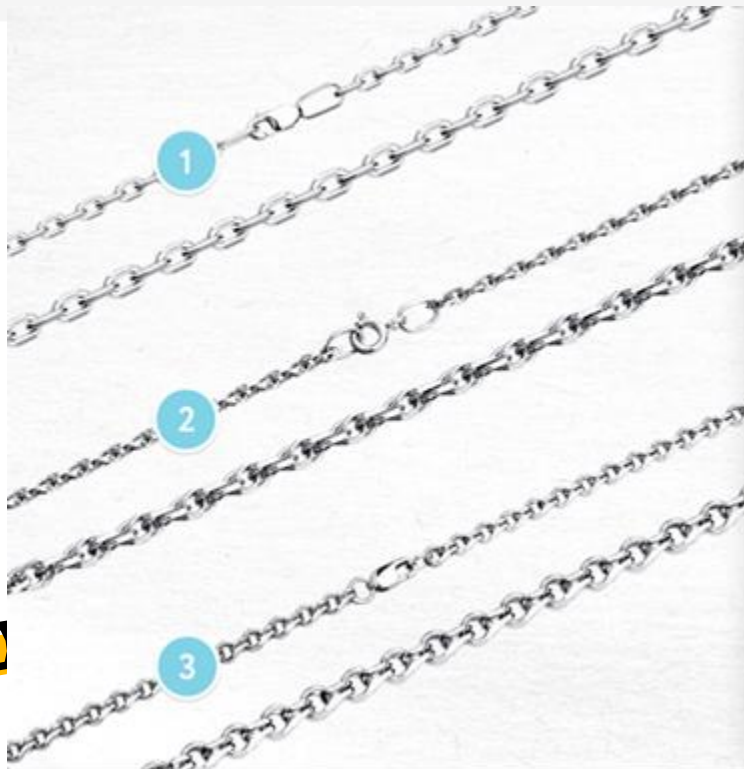

1. ЯКОРНОЕ ПЛЕТЕНИЕ
2. ДВОЙНОЕ ЯКОРНОЕ ПЛЕТЕНИЕ
3. ПЛЕТЕНИЕ «ГАРИБАЛЬДИ»

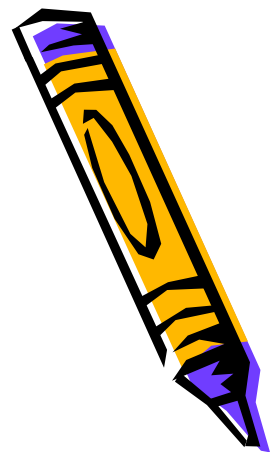

Ланцюжки

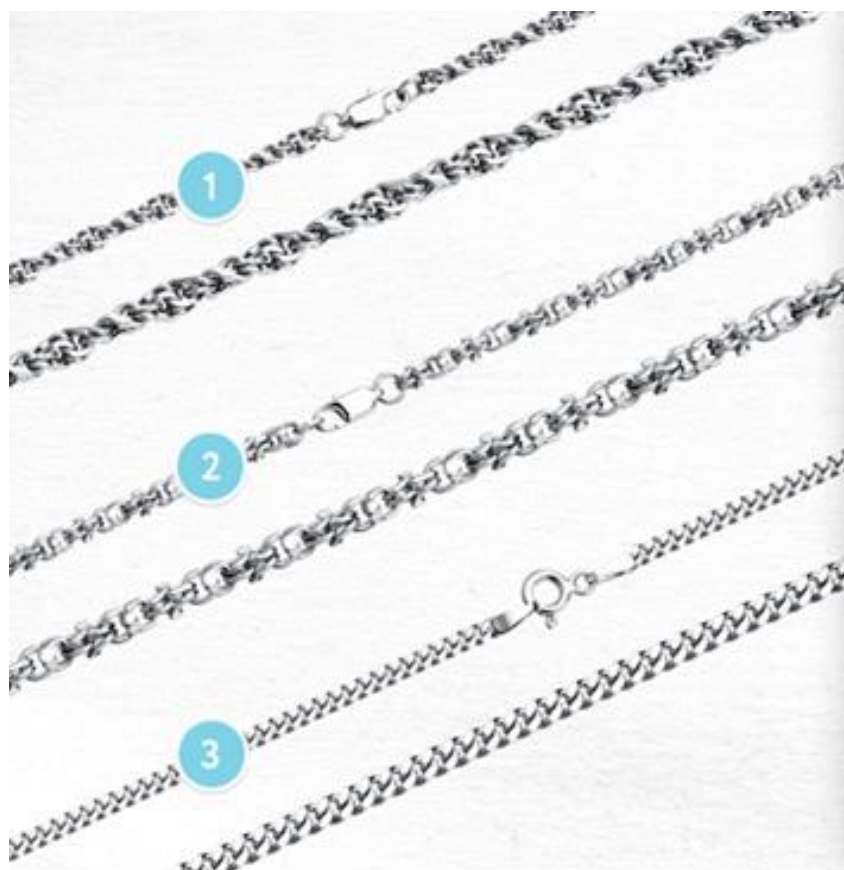

1. ПЛЕТЕНИЕ «АВРОРА»
2. ПЛЕТЕНИЕ «ГАВАЙКА»
3. ПАНЦИРНОЕ ПЛЕТЕНИЕ



Ланцюжки



1. ПЛЕТЕНИЕ «РОМБ»
2. ПЛЕТЕНИЕ «ФИГАРО»
3. ПЛЕТЕНИЕ «ЛАВ»



Ланцюжки



1. ПЛЕТЕНИЕ «УЛИТКА»
2. ПЛЕТЕНИЕ «СНЕЙК»
3. ПЛЕТЕНИЕ «СИНГАПУР»



Ланцюжки

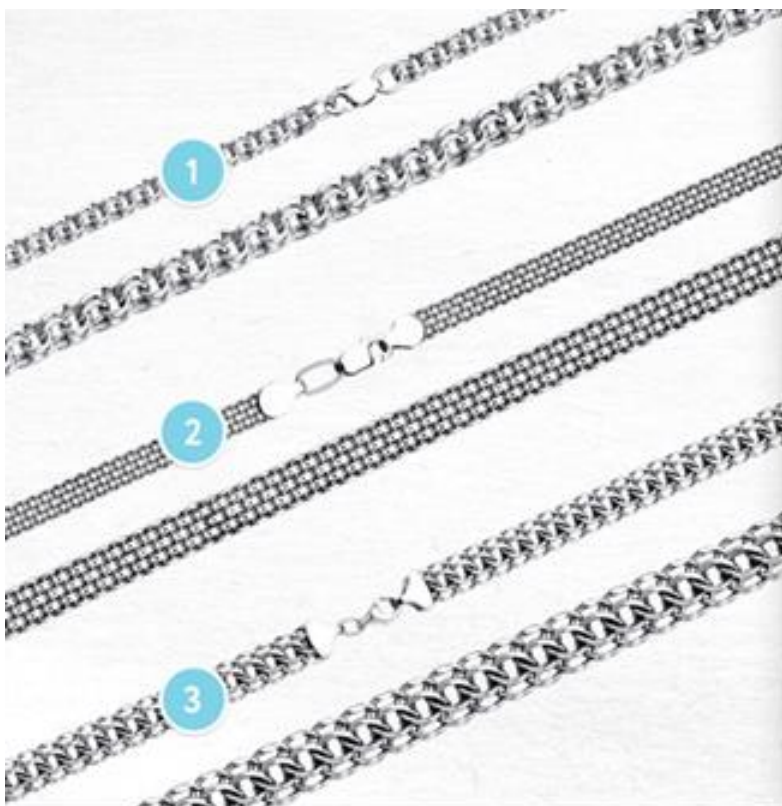

1. ПЛЕТЕНИЕ «БИСМАРК»
ручной вязки
2. ПЛЕТЕНИЕ «БИСМАРК»
машинной вязки
3. ПЛЕТЕНИЕ «ПИТОН»



Ланцюжки



ФАНТАЗИЙНЫЕ
ЦЕПИ

