

ПРОЄКТ

**МІНІСТЕРСТВО ОСВІТИ І НАУКИ УКРАЇНИ
ДЕРЖАВНИЙ УНІВЕРСИТЕТ «ЖИТОМИРСЬКА ПОЛІТЕХНІКА»**

**ОСВІТНЬО-ПРОФЕСІЙНА ПРОГРАМА
«ПРАВО»**

Другого (магістерського) рівня вищої освіти
галузі знань 08 «Право»
спеціальності 081 «Право»
Кваліфікація: магістр права

ЗАТВЕРДЖЕНО

Вченою радою Державного
університету «Житомирська
політехніка»

Голова Вченої ради

_____ 20__ р. №__)
(протокол від _____

Освітня програма вводиться в дію
з _____ 20__ р.

Ректор

_____ Віктор ЄВДОКИМОВ

(наказ від _____ 20__ р. №__)

ПЕРЕДМОВА

Освітньо-професійна програма «Право» другого (магістерського) рівня вищої освіти за спеціальністю 081 «Право» галузі знань 08 «Право», кваліфікація «магістр права» розроблена робочою групою у складі:

Острогляд Олександр Васильович	гарант освітньої програми, доцент кафедри права та правоохоронної діяльності, к.ю.н., доцент
Джумагельдієва Гульнара Джумадурдіївна	д.ю.н., старший науковий співробітник, професор кафедри права та правоохоронної діяльності
Кузьмін Сергій Аркадійович	к.ю.н., старший науковий співробітник, завідувач кафедри права та правоохоронної діяльності

1. ПРОФІЛЬ ОСВІТНЬОЇ ПРОГРАМИ

1 – Загальна інформація	
Повна назва вищого навчального закладу та структура підрозділу	Державний університет “Житомирська політехніка” Факультет публічного управління та права
Ступінь вищої освіти та назва кваліфікації мовою оригіналу	Другий рівень вищої освіти Кваліфікація: магістр права
Офіційна назва освітньої програми	Право
Тип диплому та обсяг освітньої програми	Диплом магістра, одиничний, 90 кредитів, термін навчання 1 рік 4 місяці
Наявність акредитації	–
Цикл /рівень	НРК України – 7 рівень, FQ-EHEA – другий цикл, EQF-LLL – 7 рівень
Передумови	на основі Єдиного фахового вступного випробування та Єдиного вступного іспиту з іноземної мови
Мова(и) викладання	Українська
Термін дії освітньої програми	Постійно
Інтернет-адреса постійного розміщення опису освітньої програми	https://ztu.edu.ua/
2 – Мета освітньої програми	
Забезпечити підготовку висококваліфікованих фахівців, які володіють системою поглиблених теоретичних та практичних знань, умінь, навичок зі спеціальності 081 «Право», загальних засад методології наукової та професійної діяльності, інших компетентностей, які достатні для ефективного виконання завдань інноваційного характеру відповідного рівня професійної юридичної діяльності.	
3 – Характеристика освітньої програми	
Предметна область (галузь знань, спеціальність, спеціалізація)	08 – Право 081 – Право
Орієнтація освітньої програми	Освітньо-професійна
Основний фокус освітньої програми та спеціалізації	Освітня програма сфокусована на поглиблену підготовку юриста у сфері захисту прав людини Ключові слова: право, законодавство, порівняльне правознавство, судова система, правосуддя, пробація, адвокатура, кваліфікація кримінальних правопорушень, міжнародні стандарти, Європейський Союз, євроінтеграція.
Особливості програми	Програма акцентована на сучасних напрямках позасудових способів вирішення правових конфліктів, а також на поєднанні професії юриста з іншими суміжними професіями. Значна частина програми акцентована на міжнародному аспекті юридичної діяльності. Програма спрямована на практичну підготовку, саме тому частина предметів викладається в вигляді тренінгів, а їх більшість присвячена поглибленню професійних навичок.

**4 – Придатність випусників
до працевлаштування та подальшого навчання**

Придатність до працевлаштування	<p>Професії за ДК 003:2010:</p> <p>1 Законодавці, вищі державні службовці, керівники, менеджери (управителі);</p> <p>12 Керівники підприємств, установ та організацій;</p> <p>13 Керівники малих підприємств без апарату управління;</p> <p>14 Менеджери (управителі) підприємств, установ, організацій та їх підрозділів;</p> <p>2 Професіонали;</p> <p>23 Викладачі;</p> <p>24 Інші професіонали;</p> <p>241 Професіонали в сфері державної служби, аудиту, бухгалтерського обліку, праці та зайнятості, маркетингу, ефективності підприємництва, раціоналізації виробництва та інтелектуальної власності;</p> <p>2419.3 Професіонали державної служби;</p> <p>242 Професіонали в галузі правознавства, прокурорського нагляду, правосуддя та правоохоронної діяльності;</p> <p>2421 Професіонали в галузі правознавства та прокурорського нагляду;</p> <p>2421.1 Наукові співробітники (правознавство);</p> <p>2421.2 Адвокати та прокурори;</p> <p>2421.2 Юрист;</p> <p>2422 Судді;</p> <p>2423 Професіонали в галузі правоохоронної діяльності;</p> <p>2424 Професіонали кримінально-виконавчої служби;</p> <p>2429 Інші професіонали в галузі правознавства;</p> <p>2429 Інспектор праці (правовий);</p> <p>2429 Нотаріус;</p> <p>2429 Радник;</p> <p>2429 Слідчий;</p> <p>2429 Судовий експерт;</p> <p>2429 Юрисконсульт;</p> <p>2442.2 Соціолог з ефективності покарання правопорушників;</p> <p>2442.2 Соціолог-кримінолог;</p> <p>2442.2 Фахівець з питань вирішення колективних трудових спорів (конфліктів);</p>
--	--

Подальше навчання	<p>Право продовжити навчання за програмою третього (освітньо-наукового) рівня вищої освіти.</p> <p>Набуття додаткових кваліфікацій за іншими спеціальностями в системі післядипломної освіти</p>
--------------------------	--

5 – Викладання та оцінювання

Викладання та навчання	<p>Викладання здійснюється на засадах професійно-орієнтованого, студентсько-центрованого навчання, самонавчання тощо.</p> <p>Проблемно-орієнтоване навчання з набуттям загальних та фахових компетентностей, достатніх для продукування нових ідей, розв'язання комплексних проблем в галузі права.</p> <p>Оволодіння методологією наукової роботи, навичками презентації її результатів рідною та іноземною мовами.</p>
-------------------------------	--

Оцінювання	<p>Оцінювання навчальних досягнень здійснюється за 100-бальною (рейтинговою) шкалою ЄКТС, вербальною («зараховано», «незараховано») системою.</p> <p>Види контролю: поточний, тематичний, періодичний, підсумковий,</p>
-------------------	---

	самоконтроль. Форми контролю: модульні контрольні роботи за вивченими темами, усне та письмове опитування, екзамени та заліки (усні, письмові, в формі тестів в тому числі комп'ютерне тестування), проекти з презентацією результатів (Power Point), захист звітів (за результатами практики). Підсумкова атестація – атестаційний екзамен
6 - Програмні компетентності	
Інтегральна компетентність	Здобуття магістром поглиблених теоретичних та практичних знань, умінь і навичок загальних засад практичної діяльності спеціальності 081 Право, достатніх для ефективного виконання завдань інноваційного характеру відповідного рівня професійної діяльності, здатності розв'язувати складні спеціалізовані задачі та практичні проблеми за спеціальністю в галузі захисту прав людини.
Загальні компетентності (ЗК)	ЗК1. Здатність до абстрактного мислення, аналізу та синтезу. ЗК2. Здатність проводити дослідження на відповідному рівні. ЗК3. Здатність до пошуку, оброблення та аналізу інформації з різних джерел. ЗК4. Здатність до адаптації та дії в новій ситуації. ЗК5. Здатність спілкуватися іноземною мовою у професійній сфері як усно, так і письмово. ЗК6. Здатність генерувати нові ідеї (креативність). ЗК7. Здатність приймати обґрунтовані рішення. ЗК8. Здатність спілкуватися з представниками інших професійних груп різного рівня (з експертами з інших галузей знань/видів економічної діяльності). ЗК9. Здатність працювати в міжнародному контексті. ЗК10. Здатність розробляти проекти та управляти ними. ЗК11. Здатність застосовувати знання в практичних ситуаціях. ЗК12. Здатність використовувати правничу термінологію на високому професійному рівні.
Спеціальні компетентності (СК)	СК1. Здатність застосовувати принципи верховенства права для розв'язання складних задач і проблем, у тому числі, у ситуаціях правової невизначеності. СК2. Здатність аналізувати та оцінювати вплив правової системи Європейського Союзу на правову систему України. СК3. Здатність аналізувати та оцінювати вплив Конвенції про захист прав людини та основоположних свобод, а також практики Європейського суду з прав людини на розвиток правової системи та правозастосування в Україні. СК4. Здатність оцінювати взаємодію міжнародного права та міжнародних правових систем з правовою системою України. СК5. Здатність використовувати сучасні правові доктрини та принципи у правотворчості та в процесі застосування інститутів публічного і приватного права, а також кримінальної юстиції. СК6. Здатність обґрунтовувати та мотивувати правові рішення, давати розгорнуту юридичну аргументацію. СК7. Здатність застосовувати знання та розуміння основних засад (принципів) та процедур судочинства в Україні. СК8. Здатність застосовувати медіацію та інші правові інструменти альтернативного позасудового розгляду та вирішення правових спорів. СК9. Здатність застосовувати міждисциплінарний підхід в оцінці правових явищ та правозастосовній діяльності.

СК10. Здатність ухвалювати рішення у ситуаціях, що вимагають системного, логічного та функціонального тлумачення норм права, а також розуміння особливостей практики їх застосування.

СК11. Здатність критично оцінювати ефективність представництва і захисту прав, свобод та інтересів клієнтів.

СК12. Здатність розвивати та утверджувати етичні стандарти правничої діяльності, стандарти професійної незалежності та відповідальності правника.

СК13. Здатність доносити до фахівців і нефахівців у сфері права інформацію, ідеї, зміст проблем та характер оптимальних рішень з належною аргументацією.

СК14. Здатність самостійно готувати проекти нормативно-правових актів, обґрунтовувати суспільну обумовленість їх прийняття, прогнозувати результати їх впливу на відповідні суспільні відносини.

СК15. Здатність самостійно готувати проекти актів правозастосування, враховуючи вимоги щодо їх законності, обґрунтованості та вмотивованості.

СК 16. Розуміння методології наукових досліджень у сфері права та здатність аналізувати, інтерпретувати результати наукових досліджень, включаючи використання міждисциплінарних та порівняльно-правових підходів

7 - Програмні результати навчання

- ПРН 1. Оцінювати природу та характер суспільних процесів і явищ, і виявляти розуміння меж та механізмів їх правового регулювання.
- ПРН 2. Співвідносити сучасну систему цивілізаційних цінностей з правовими цінностями, принципами та професійними етичними стандартами.
- ПРН 3. Проводити збір, інтегрований аналіз та узагальнення матеріалів з різних джерел, включаючи наукову та професійну літературу, бази даних, цифрові, статистичні, тестові та інші, та перевіряти їх на достовірність, використовуючи сучасні методи дослідження.
- ПРН 4. Здійснювати презентацію свого дослідження з правової теми, застосовуючи першоджерела та прийоми правової інтерпретації складних комплексних проблем, що постають з цього дослідження, аргументувати висновки.
- ПРН 5. Вільно спілкуватися правничою іноземною мовою (однією з офіційних мов Ради Європи) усно і письмово.
- ПРН 6. Обґрунтовано формулювати свою правову позицію, вміти опонувати, оцінювати докази та наводити переконливі аргументи.
- ПРН 7. Дискутувати зі складних правових проблем, пропонувати і обґрунтовувати варіанти їх розв'язання.
- ПРН 8. Оцінювати достовірність інформації та надійність джерел, ефективно опрацьовувати та використовувати інформацію для проведення наукових досліджень та практичної діяльності.
- ПРН 9. Генерувати нові ідеї та використовувати сучасні технології у наданні правничих послуг.
- ПРН 10. Аналізувати взаємодію міжнародного права та міжнародно-правових систем з правовою системою України на основі усвідомлення основних сучасних правових доктрин, цінностей та принципів функціонування права.
- ПРН 11. Використовувати передові знання і методики у процесі правотворення та правозастосування інститутів публічного та приватного права і кримінальної юстиції.
- ПРН 12. Проводити порівняльно-правовий аналіз окремих інститутів права різних правових систем, враховуючи взаємозв'язок правової системи України з правовими системами Ради Європи та Європейського Союзу.
- ПРН 13. Аналізувати та оцінювати практику застосування окремих правових інститутів.
- ПРН 14. Обґрунтовувати правову позицію на різних стадіях правозастосування.
- ПРН 15. Мати практичні навички розв'язання проблем, пов'язаних з реалізацією процесуальних

<p>функцій суб'єктів правозастосування.</p> <p>ПРН 16. Брати продуктивну участь у розробці проектів нормативно-правових актів, обґрунтовувати суспільну обумовленість їх прийняття, прогнозувати результати їх впливу на відповідні суспільні відносини.</p> <p>ПРН 17. Інтегрувати необхідні знання та розв'язувати складні задачі правозастосування у різних сферах професійної діяльності.</p> <p>ПРН 18. Здатність до організації власної професійної діяльності.</p>	
8 – Ресурсне забезпечення реалізації програми	
Кадрове забезпечення	1 доктор наук, професор; 1 доктор наук, старший науковий співробітник; 1 доктор наук, доцент; 1 кандидат наук, старший науковий співробітник; 4 кандидати наук, доцента; 4 кандидати наук, 1 на умовах погодинної оплати.
Матеріально-технічне забезпечення	<p>Забезпеченість навчальними приміщеннями, комп'ютерними робочими місцями, мультимедійним обладнанням відповідає потребі.</p> <p>Наявна вся необхідна соціально-побутова інфраструктура, кількість місць в гуртожитках відповідає вимогам.</p> <p>Для проведення досліджень наявні спеціалізовані науково-дослідні і навчально-наукові лабораторії кафедри права та правоохоронної діяльності.</p> <p>В Житомирській політехніці є 4 локальні комп'ютерні мережі і 12 точок бездротового доступу мережі Інтернет. Користування Інтернет-мережею безлімітне.</p> <p>Для проведення інформаційного пошуку та обробки результатів є спеціалізований комп'ютерний клас факультету публічного управління та права, де наявне спеціалізоване програмне забезпечення та необмежений відкритий доступ до Інтернет-мережі.</p>
Інформаційне та навчально-методичне забезпечення	<p>Офіційний веб-сайт http://www.ztu.edu.ua. містить інформацію про освітні програми, навчальну, наукову і виховну діяльність, структурні підрозділи, правила прийому, контакти.</p> <p>Всі зареєстровані в Житомирській політехніці користувачі мають необмежений доступ до мережі Інтернет.</p> <p>Матеріали навчально-методичного забезпечення освітньо-професійної програми викладені на освітньому порталі: http://learn.ztu.edu.ua.</p> <p>Фонд наукової бібліотеки Житомирської політехніки становить 280313 примірників, з них 109787 примірників навчальної літератури, 26853 примірників наукової літератури, 72 найменування періодичних фахових видань. Електронний архів Житомирської політехніки eztuir.ztu.edu.ua містить 7452 найменувань наукових праць. Читальний зал забезпечений бездротовим доступом до мережі Інтернет. Всі ресурси бібліотеки доступні через сайт: https://lib.ztu.edu.ua/.</p> <p>Вільний доступ до наукометричних баз даних забезпечується участю бібліотеки університету у консорціуму ElibUkr «Електронна бібліотека України: створення Центрів знань в університетах України», що об'єднує бібліотеки закладів вищої освіти, національні бібліотеки та інші організації України. Учасникам консорціуму ElibUkr надається доступ до БД електронних журналів, електронних книг – найважливішого ядра світових інформаційних ресурсів, що покривають усі галузі знань (наука, техніка, медицина, соціальні та гуманітарні науки). В рамках проекту було вже надано доступ до EBSCO, Statista, Wiley.</p>
9 – Академічна мобільність	
Національна кредитна	Національна кредитна мобільність в рамках договорів про встановлення

мобільність	науково-освітніх відносин для задоволення потреб розвитку освіти і науки, укладених з Приватним вищим навчальним закладом “Університет Короля Данила”, Державним науково-дослідним експертно-криміналістичним центром МВС України, Харківським національним університетом внутрішніх справ. Допускаються індивідуальні угоди про академічну мобільність для навчання та проведення досліджень в університетах та наукових установах України.
Міжнародна кредитна мобільність	Державний університет “Житомирська політехніка” має договори про наукову і академічну співпрацю з Університетом «Думлупинар» м. Кютаг'я (Туреччина), Університетом ім. Миколи Коперника м. Турон (Польща), Університетом «Сапієнца» м. Рим (Італія), Кіпрським інститутом маркетингу (Кіпр).
Навчання іноземних здобувачів вищої освіти	Прийом на навчання іноземців та осіб без громадянства до вищих навчальних закладів здійснюється згідно із Законами України «Про вищу освіту», «Про правовий статус іноземців та осіб без громадянства», «Про закордонних українців», «Про біженців та осіб, які потребують додаткового або тимчасового захисту», Указом Президента України від 03 червня 1994 року № 271 «Про заходи щодо розвитку економічного співробітництва областей України з суміжними областями Республіки Білорусь і адміністративно-територіальними одиницями Республіки Молдова», постановами Кабінету Міністрів України від 26.02.1993 р. № 136 «Про навчання іноземних громадян в Україні», від 11.09.2013 р. № 684 «Деякі питання набору для навчання іноземців та осіб без громадянства», наказом Міністерства освіти і науки України від 01.11.2013 р. № 1541 «Деякі питання організації набору та навчання (стажування) іноземців та осіб без громадянства», зареєстрованим у Міністерстві юстиції України 25.11.2013 р. за № 2004/24536 (у редакції наказу Міністерства освіти і науки України від 11.12.2015 р. № 1272). Іноземці та особи без громадянства (далі – іноземці) можуть здобувати вищу освіту за кошти фізичних (юридичних) осіб, якщо інше не передбачено міжнародними договорами України, згода на обов'язковість яких надана Верховною Радою України, законодавством або угодами між вищими навчальними закладами про міжнародну академічну мобільність. До Державного університету «Житомирська політехніка» приймаються громадяни України, іноземці, а також особи без громадянства, які проживають на території України на законних підставах, мають відповідний освітній (освітньо-кваліфікаційний) рівень та виявили бажання здобути вищу освіту.

2. ПЕРЕЛІК КОМПОНЕНТІВ ОСВІТНЬО-ПРОФЕСІЙНОЇ ПРОГРАМИ

Код н/д	Компоненти освітньо-професійної програми (навчальні дисципліни, курсові проекти / роботи, практики, кваліфікаційна робота)	К-ть кредитів	Форма підсумкового контролю
Обов'язкові компоненти ОП			
OK1	Методологія наукових досліджень	4	Залік
OK2	Іноземна мова (за професійним спрямуванням)	3	Залік
OK3	Юридична техніка	3	Екзамен
OK4	Порівняльне правознавство	3	Залік
OK5	Нотаріальний процес	3	Залік
OK6	Адвокатура та адвокація	3	Екзамен
OK7	Порівняльне кримінальне право	3	Екзамен
OK8	Актуальні проблеми судоустрою та судочинства	3	Залік
OK9	Право Європейського Союзу	3	Екзамен
OK10	Конвенція про захист прав людини і основоположних свобод та захист прав людини в кримінальних провадженнях	3	Екзамен
OK11	Порядок звернення до Європейського суду з прав людини та врахування його практики при здійсненні правосуддя у цивільних справах	3	Екзамен
OK12	Практика	3	Диференційований залік
OK13	Практика	24	Диференційований залік
OK14	Тренінг-курс “Відновне правосуддя та пробація”	3	Диференційований залік
OK15	Тренінг-курс “Взаємодія з громадськістю та ЗМІ в судових, правоохоронних та правозахисних органах”	3	Диференційований залік
OK16	Атестаційний екзамен		Екзамен
Загальний обсяг обов'язкових компонентів:		67	
Вибіркові компоненти			
ВК2.1	Актуальні проблеми кримінального та кримінального процесуального права	3	Екзамен
ВК2.2	Корпоративне право	3	Екзамен
ВК2.3	Актуальні проблеми запобігання та протидії корупції	3	Екзамен
ВК3.1	Аналіз та прогнозування злочинності	4	Залік
ВК3.2	Право інтелектуальної власності	4	Залік
ВК3.3	Міжнародні стандарти професійної діяльності юриста	4	Залік
ВК4.1	Кримінально-правова політика	4	Екзамен
ВК4.2	Юридичний супровід підприємництва: національні та міжнародні стандарти	4	Екзамен
ВК4.3	Юридичне забезпечення євроінтеграційних процесів в Україні	4	Екзамен
ВК5.1	Сучасні проблеми кваліфікації кримінальних правопорушень	5	Залік
ВК5.2	Особисті немайнові права	5	Залік
ВК5.3	Професійна етика та психологічна компетентність юриста	5	Залік
ВК6.1	Особливості участі прокурора в кримінальному провадженні	4	Залік
ВК6.2	Проблеми виконання судових рішень в цивільних справах	4	Залік
ВК6.3	Юридичне тлумачення	4	Залік
ВК7.1	Курсова робота з дисципліни “Порядок звернення до Європейського суду з прав людини та врахування його практики при здійсненні правосуддя у цивільних справах”	3	Диференційований залік
ВК7.2	Курсова робота з дисципліни “Конвенція про захист прав людини і основоположних свобод та захист прав людини в кримінальних провадженнях”	3	Диференційований залік
Загальний обсяг вибіркового компонентів:		23	
ЗАГАЛЬНИЙ ОБСЯГ ОСВІТНЬО-ПРОФЕСІЙНОЇ ПРОГРАМИ		90	

3. СТРУКТУРНО-ЛОГІЧНА СХЕМА ОСВІТЬОГО ПРОЦЕСУ

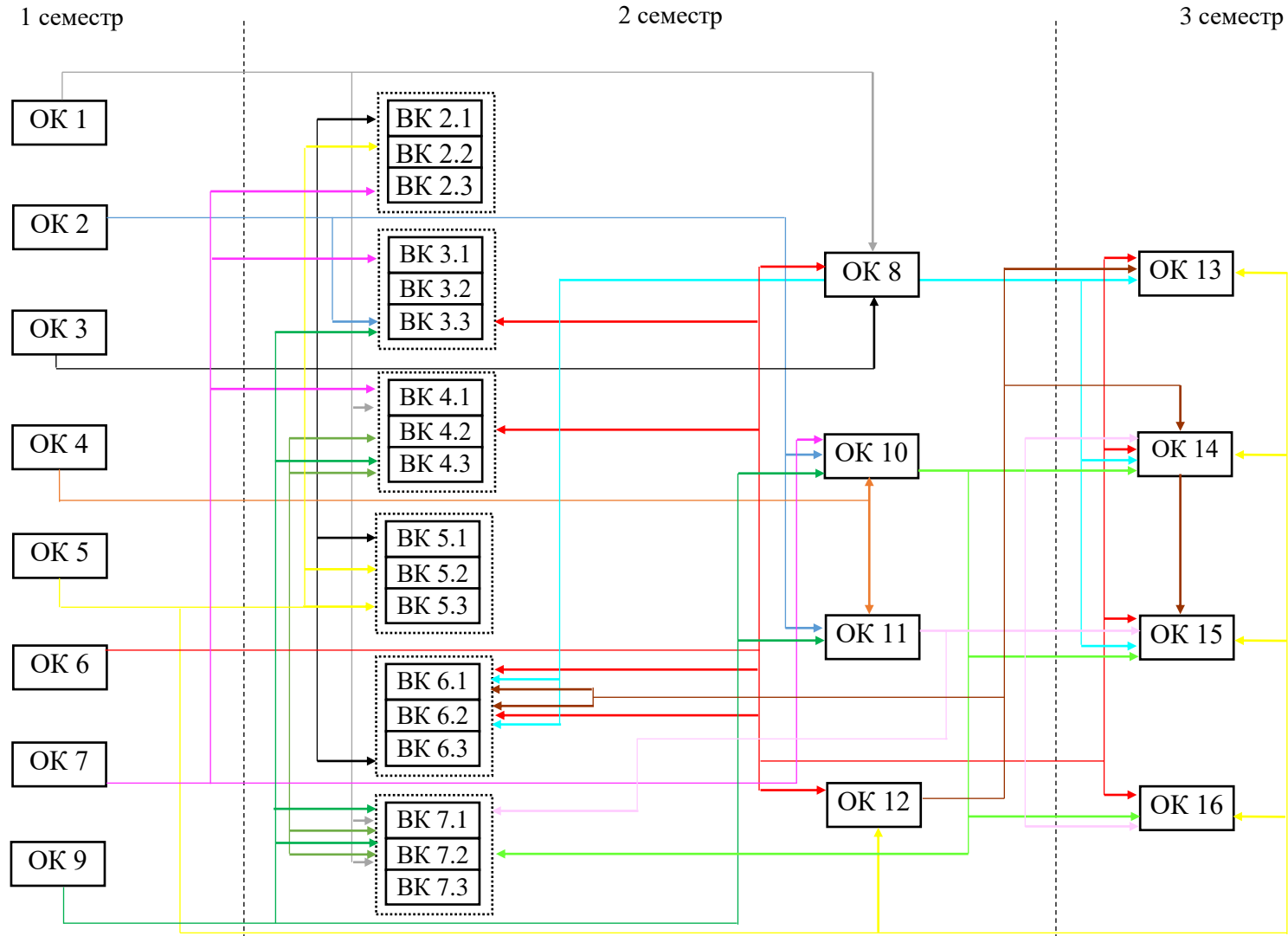

Умовні позначення:

– здобувач вищої освіти обирає освітні компоненти з запропонованого переліку.

Обсяг вибірових компонентів, обраних здобувачами вищої освіти, становить 23 кредити



6. АТЕСТАЦІЯ ЗДОБУВАЧА ДРУГОГО РІВНЯ ВИЩОЇ ОСВІТИ

Атестація здобувачів освітньо-професійної програми «Право» спеціальності 081 «Право» здійснюється у два етапи:

– **університетський:** атестаційний іспит у формі тестування в обсязі змісту окремих обов'язкових дисциплін освітньої програми;

– **державний:** єдиний державний кваліфікаційний іспит за спеціальністю відповідно до постанов Кабінету Міністрів України від 10 травня 2018 №354 та від 17 липня 2019 р.№ 684. Вимоги до єдиного державного кваліфікаційного іспиту встановлюються державою.

Атестація завершується видачею документу встановленого зразка про присудження ступеня магістра спеціальності 081 «Право» освітньо-професійної програми Право. Кваліфікація: Магістр права.