

Мета: набуття практичних навичок щодо побудови та використання діаграм кооперації та послідовності.

Час: 2 години.

Література: конспект лекцій; Л2; Л6.

I. НАВЧАЛЬНІ ПИТАННЯ ТА РОЗРАХУНОК ЧАСУ

№ з/п	НАВЧАЛЬНІ ПИТАННЯ	Час (хв)
1.	Вступна частина	5
2.	Основна частина	90
2.1.	Перевірка готовності студентів до заняття	20
2.2.	Розробка діаграми класів системи	70
3.	Заклучна частина	5

II. МЕТОДИЧНІ ВКАЗІВКИ

1 Вступна частина.

Перевірка наявності студентів, оголошення теми та мети заняття, інструктаж з правил техніки безпеки, ходу проведення заняття.

2 Основна частина.

2.1. Перевірка готовності студентів до заняття

Проводиться у вигляді письмового опитування.

Питання до опитування:

1. Графічне зображення об'єктів на діаграмах кооперації

2. Стереотипи повідомлень на діаграмах послідовності

1. Графічне зображення складного об'єкту на діаграмах кооперації

2. Графічне зображення повідомлень на діаграмах послідовності

1. Графічне зображення об'єктів на діаграмах послідовності

2. Графічне зображення повідомлень на діаграмах кооперації

1. Графічне зображення фокусу управління та руйнування об'єктів на діаграмах послідовності

2. Стереотипи повідомлень на діаграмах кооперації

Завдання:

Завдання 1. Розглянути наведний приклад та проаналізувати порядок взаємодії та методи опису взаємодії класів на діаграмах UML у відповідності до об'єктної структури системи.

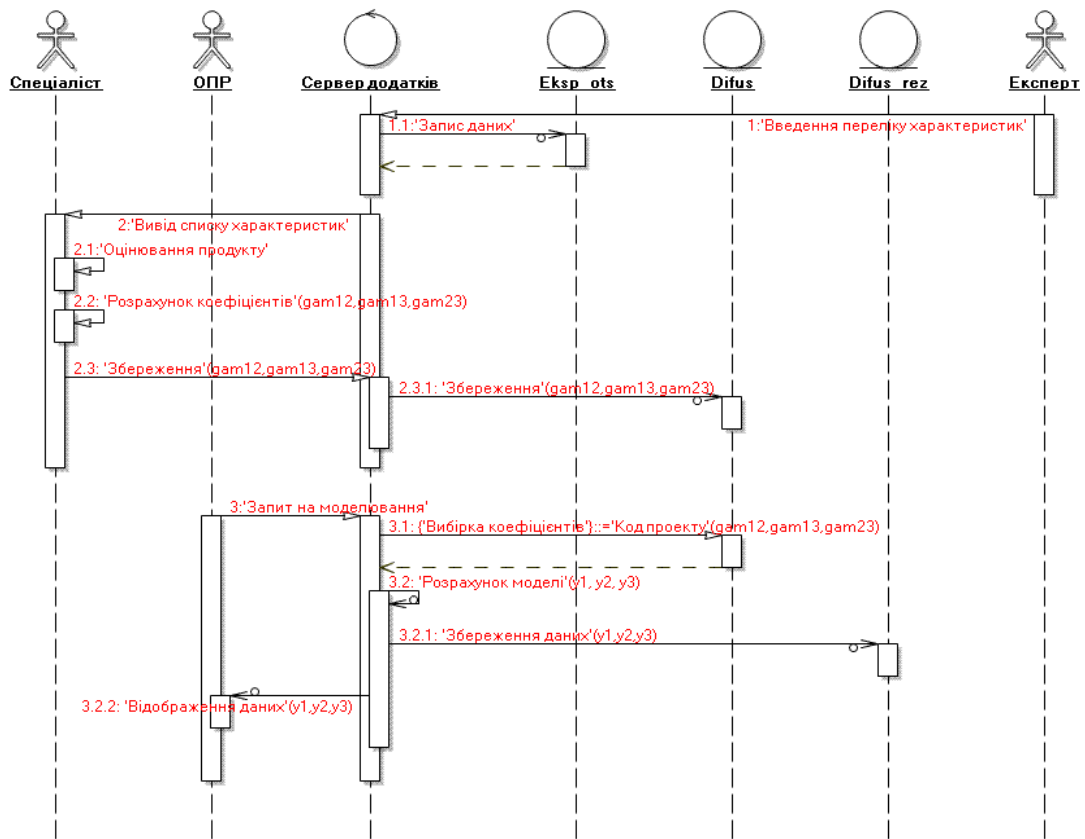

Завдання 2. Побудувати діаграму кооперації та діаграму послідовності для класів системи „Smart House”. Для цього:

1. Визначити взаємодіючі екземпляри основні класи (приміщення, датчики, пристрої керування тощо).
2. Визначити повідомлення, що ними обмінюються класи: (Змінити температуру (значення):='True').
3. Реалізувати діаграму взаємодії класів.
4. Визначити послідовність взаємодії та основні фокуси управління.
5. Реалізувати діаграму послідовності.

3 Заключна частина

Підведення підсумків заняття та оголошення оцінок, відповіді на запитання.